

For JIS Flanges

軟質墊片規格表(R.F.)

根據:

JIS B2404-2006

適用法蘭:

JIS B2220-2004 (舊)JIS B2238-1996

JIS B2239-2004 (舊)JIS B2240-1996

JIS B2240-2006 (舊)JIS B2241-1986

JIS B2241-2006

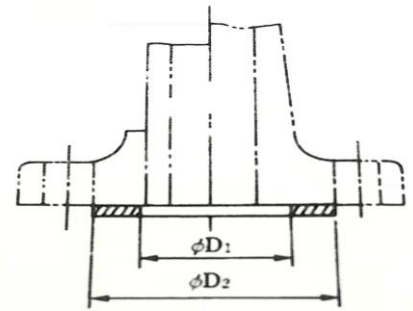

法蘭尺寸	內徑 D1	全面座、大平面座、小平面座法蘭用								
		外徑 D2								
		公稱壓力 2K	5K	10K	薄形法蘭 10K	16K	20K	30K	40K	63K
3/8"	18	--	45	53	55	53	53	59	59	64
1/2"	22	--	50	58	60	58	58	64	64	69
3/4"	28	--	55	63	65	63	63	69	69	75
1"	35	--	65	74	78	74	74	79	79	80
1-1/4"	43	--	78	84	88	84	84	89	89	90
1-1/2"	49	--	83	89	93	89	89	100	100	108
2"	61	--	93	104	108	104	104	114	114	125
2-1/2"	84(77)	--	118	124	128	124	124	140	140	153
3"	90	--	129	134	138	140	140	150	150	163
3-1/2"	102	--	139	144	148	150	150	163	163	181
4"	115	--	149	159	163	165	165	173	183	196
5"	141	--	184	190	194	203	203	208	226	235
6"	167	--	214	220	224	238	238	251	265	275
7"	192	--	240	245	249	--	--	--	--	--
8"	218	--	260	270	274	283	283	296	315	330
9"	244	--	285	290	294	--	--	--	--	--
10"	270	--	325	333	335	356	356	360	380	394
12"	321	--	370	378	380	406	406	420	434	449
14"	359	--	413	423	425	450	450	465	479	488
16"	410	--	473	486	488	510	510	524	534	548
18"	460	535	533	541	--	575	575	--	--	--
20"	513	585	583	596	--	630	630	--	--	--
22"	564	643	641	650	--	684	684	--	--	--
24"	615	693	691	700	--	734	734	--	--	--
26"	667	748	746	750	--	784	805	--	--	--
28"	718	798	796	810	--	836	855	--	--	--
30"	770	856	850	870	--	896	918	--	--	--
32"	820	906	900	920	--	945	978	--	--	--
34"	872	956	950	970	--	995	1038	--	--	--
36"	923	1006	1000	1020	--	1045	1088	--	--	--
40"	1025	1106	1100	1124	--	1158	--	--	--	--
44"	1130	1216	1210	1234	--	1258	--	--	--	--
48"	1230	1326	1320	1344	--	1368	--	--	--	--
52"	1335	--	--	--	--	1474	--	--	--	--
54"	1385	1481	1475	1498	--	1534	--	--	--	--
56"	1435	--	--	--	--	1584	--	--	--	--
60"	1540	1636	1630	1658	--	1694	--	--	--	--

()內為 2K/40K/63K(舊) JIS B2238-1996 規格